

COLORSCAN CIS-12

Online Farbmesssystem

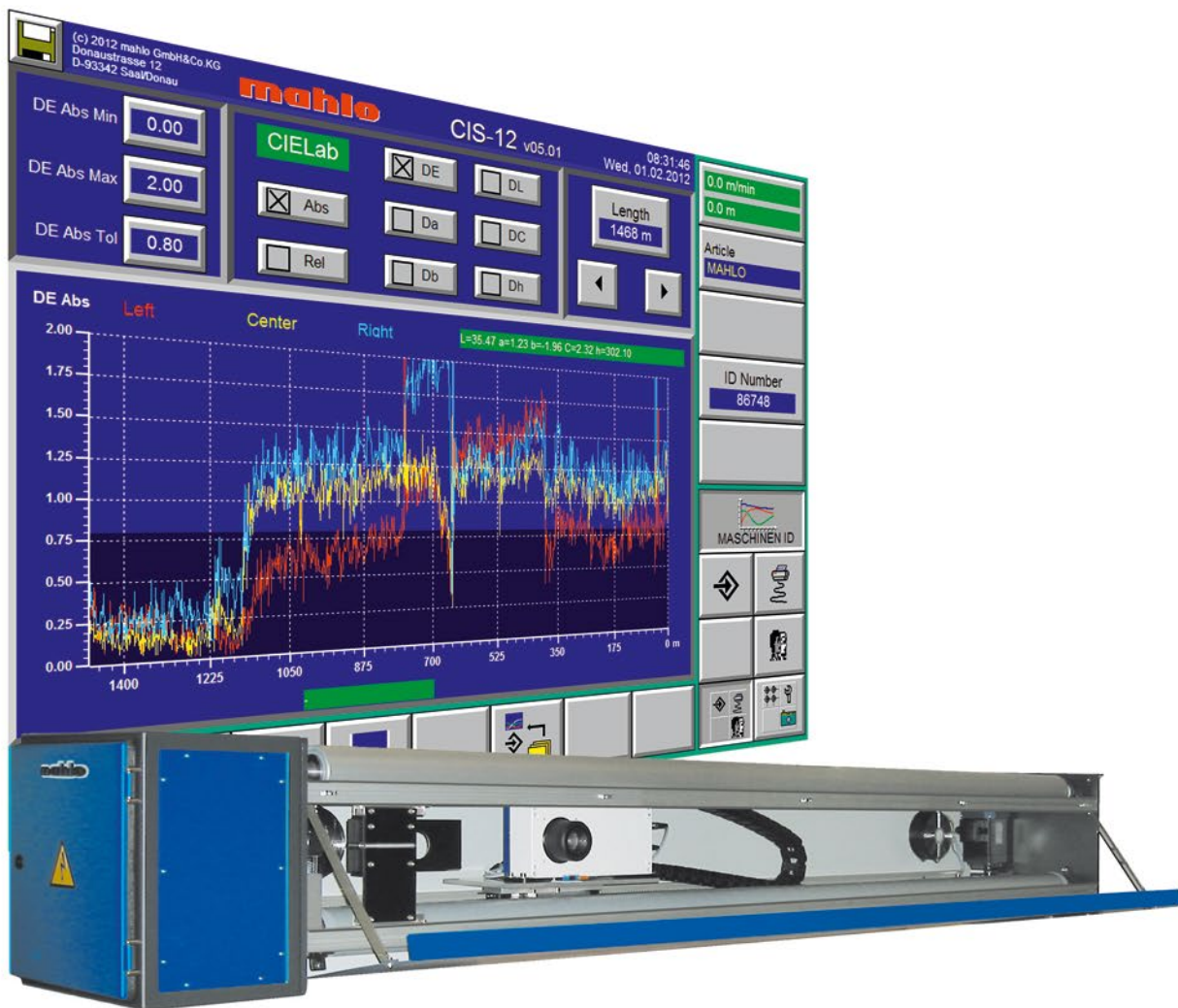

COLORSCAN CIS-12

COLORSCAN CIS-12

Farbmetrikmessung



Aufgabe

Das menschliche Auge war bisher immer noch das effektivste Mess-System für die Farbbeurteilung bei der Warenschau. Doch das Risiko, bei der Warenschau feine Farbunterschiede zu übersehen, ist groß. Bereits nach kurzer Zeit lässt die menschliche Aufmerksamkeit normalerweise stark nach. Müdigkeit oder Krankheit verändert auch bei geschultem Personal das Farbbeurteilungsvermögen. Dazu kommt, dass das menschliche Auge feine Farbunterschiede nur dann erkennt, wenn unterschiedlich gefärbte Flächen direkt nebeneinander liegen. Wenn bei Färbeprozessen Längen- oder Kantenabläufe auftreten, sind diese in der Regel schleichend und erstrecken sich über mehrere Meter der Warenbahn. Sie sind deshalb vom menschlichen Auge nur schwer zu erkennen. Später, nach der Konfektionierung der Ware, fallen kleinste Farbunterschiede plötzlich sehr unangenehm auf, wenn unterschiedlich gefärbte Stoffteile zusammengenäht werden. Es bleibt nichts anderes übrig, als in regelmäßigen Abständen Stoffmuster aus der Warenbahn auszuschneiden und miteinander zu vergleichen.

Produkt-Highlights

- ✓ Traversierendes, berührungsloses Spektrometer zum Einsatz an laufender Warenbahn
- ✓ Objektive Farb- und Weißgradmessung
- ✓ Darstellung der Farbwerte im international genormten CIE Lab-System
- ✓ Alle gängigen Normlichtarten wählbar
- ✓ Alle gängigen DE-Formeln wählbar
- ✓ Pass / Fail-Auswertung

Kundennutzen

- ✓ Höchste Genauigkeit der Farbmessung
- ✓ Höchste Reproduzierbarkeit der Farbmessung
- ✓ Hohe Messdichte
- ✓ Einfache Bedienung
- ✓ Schnelle Pass / Fail-Auswertung
- ✓ Warensortierung auf Knopfdruck
- ✓ Musterentnahme für Laborprüfung kann entfallen
- ✓ Schnelle Amortisation
- ✓ Weltweit im Einsatz



Der traversierende Farbmesskopf mit Halogen- Lichtquelle und Spektrometer

Lösung

Ein Spektralphotometer, das quer zur durchlaufenden Warenbahn traversiert, misst fortlaufend Kante-Mitte-Kante. Die Erfassung der Warenkante erfolgt automatisch. Mit dieser Methode werden Farbunterschiede sowohl längs als auch quer über die Warenbahn lückenlos protokolliert.

Bei Bedarf können auch Profile quer zur Warenbahn aufgenommen werden. Für die Darstellung der Farbwerte wird das international genormte CIE Lab-System verwendet (alle gängigen Normlichtarten, verschiedenen DE-Formeln, Weißgrad).

Das CIS-12 vergleicht die gemessenen Farbwerte fortlaufend mit einer z. B. an einer vorgegebenen Stelle in der Partie-mitte durchgeführten Referenzmessung (bzw. mit einer manuell vorgegebenen Sollvorgabe). Es wird dann jeweils der Farbabstand zur Referenzmessung gebildet. Die Abweichungen werden längenbezogen protokolliert. Durch Eingabe von Toleranzen kann auch eine Pass / Fail Auswertung erstellt werden.



Traversierbrücke mit Farbmesskopf

SUPPORT UND KUNDENSERVICE BEI MAHLO

Mit dem Mahlo-Support- und Service-Team stehen Ihnen jederzeit kompetente Ansprechpartner zur Verfügung:

Online-Support:
SERVICE@MAHLO.COM

Support-Hotline:
+49-(0)180-50 62 456

mahlo
trendsetting technology, worldwide.



KNOWLEDGE

Wir haben ein gemeinsames Ziel: Maximale Performance für Ihre Anlage. Dafür begleiten wir Sie von der Installation, über die Wartung der Maschinen bis zur Ausbildung Ihrer Mitarbeiter. Unsere Trainer machen Ihre Mitarbeiter in Sachen Bedienung und Wartung rundum fit. Damit Sie Probleme sofort lösen können.

COLORSCAN



VISUALISIERUNG

ALLES AUF EINEN BLICK

Produkt-Highlights

- ✓ Präzise, anschauliche Darstellung des Farbtrends
- ✓ Menügesteuerte Service-Einstellungen
- ✓ Passwortschutz: Unbefugten Benutzern wird der Zugang zum Programm verwehrt
- ✓ Integrierte Sprachausgabe

Kundennutzen

- ✓ Lückenlose Inspektion und Protokollierung
- ✓ Speicherbare Rezepte für verschiedene Waren
- ✓ Menüführung in allen gängigen Sprachen
- ✓ Ergonomische Benutzerführung
- ✓ Einfache Bedienung



Überragende Funktionalität:

1. Trend-Anzeige:

Während der Messung werden Farbabläufe Kante-Mitte-Kante und über die Warenlänge angezeigt. Die Skalierung ist frei wählbar, Abweichungen von der Toleranz sind sofort erkennbar. Die Messdaten können ausgedruckt werden und sollten der Partie beigelegt werden, um die Qualität zu dokumentieren. Alle Messungen werden archiviert, und können jederzeit wieder geladen und ausgedruckt werden.

2. Warensortierung:

Mit nur einem Knopfdruck ermöglicht die eingebaute Warensortierung eine Klassifizierung farblich zueinander passender Stücke innerhalb der Partie.

Präzise Messung der Farbmeterik

1. Das CIS-12 misst die Farbe der Ware mit genormter Geometrie (CIE Lab-System).
2. Die Abweichungen von Farbton, Farbsättigung und Helligkeit können getrennt dargestellt werden.
3. Die gemessenen Farben lassen sich objektiv anhand ihrer Farbabstände vergleichen.

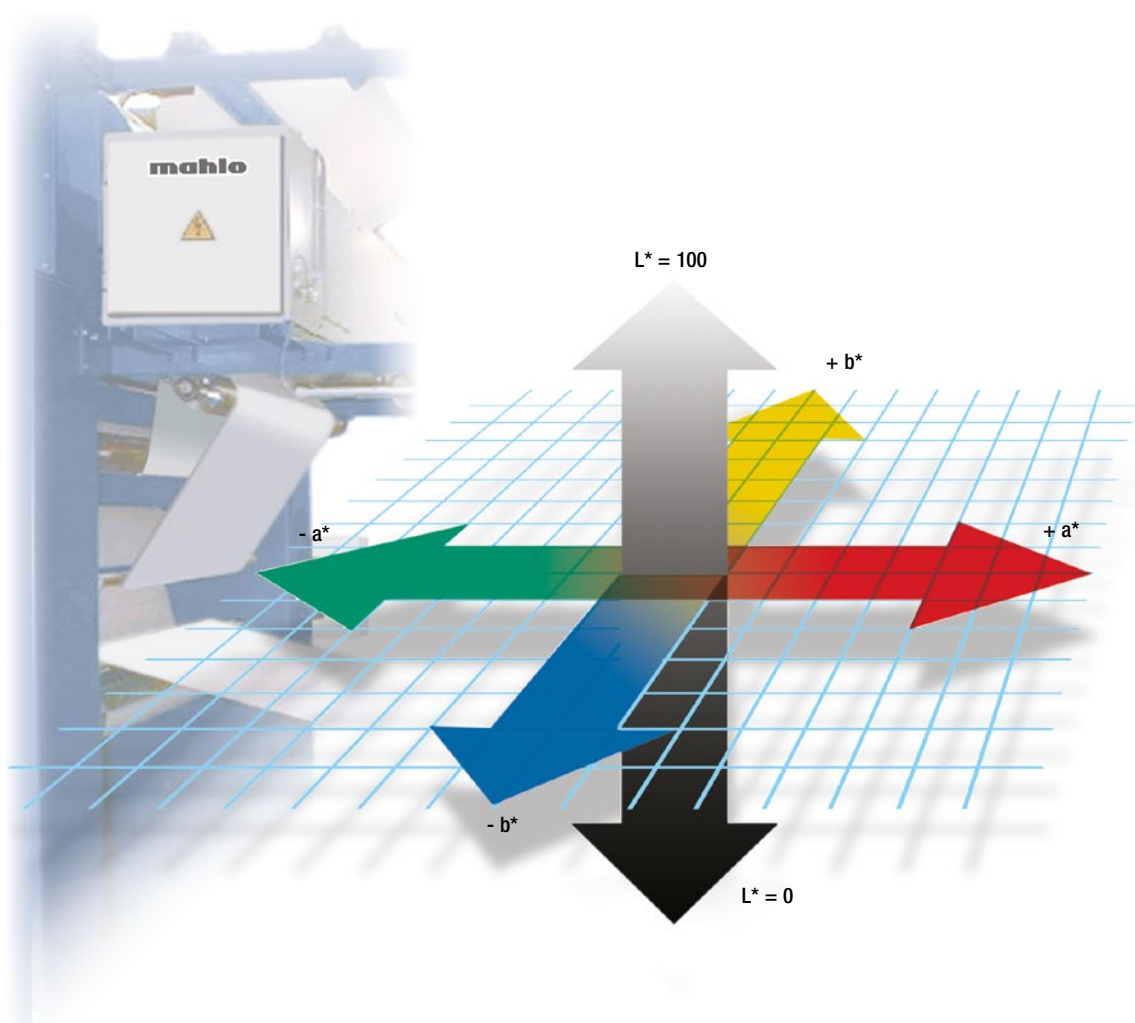

CIS-12 in der Zwischenkontrolle

TECHNISCHE DATEN | COLORSCAN CIS-12



TEXTIL



NONWOVEN



COATING &
CONVERTING



PAPIER



EXTRUSION

Farbmess-System	Colorscan CIS-12
Messgeometrie	0 ° / 45 ° zirkular, Messfleck im statischen Betrieb 18 mm, im dynamischen Betrieb 18 mm x 80 mm
Spektrometer	mit holographischen Gittern und Diodenzeile mit 256 Elementen, temperaturkompensiert
Spektralbereich	380 bis 780 nm
Spektrale Auflösung	3 nm
Lichtquelle	Dauerlicht Halogenlampe 10 W, 2500 h

Traverse	Colorscan CIS-12
Abmessungen	460 x 460 x (b + 1229 mm), bmax = 3200 mm (weitere Breiten auf Anfrage)
Zul. Umgebungstemperatur	5 - 45 °C (für höhere Temperaturen ist optional ein vielseitiges, „modulares“ Kühlsystem erhältlich)
Besonderheiten	automatische Warenkanten-Erkennung, Warenführungswalzen, Lineareinheit mit Getriebemotor und Positionsüberwachung, kompakte, geschlossene Bauweise, V2A-Ausführung möglich (ohne Lüfter), geschlossene Bauweise mit front- und rückseitiger Abdeckung
Traversiergeschwindigkeit	max. 1,2 m/s

Bedien- und Anzeigestation	Colorscan CIS-12
Abmessungen	505 x 400 x 250 mm
Zul. Umgebungstemperatur	5 - 45 °C nicht kondensierend (für höhere Temperaturen ist optional ein Kühlaggregat erhältlich)
Stromversorgung	230V, 50/60 Hz, 1 kVA
Bedienung	Industrie-PC mit Touch Screen Farb-TFT Display

Abmessungen

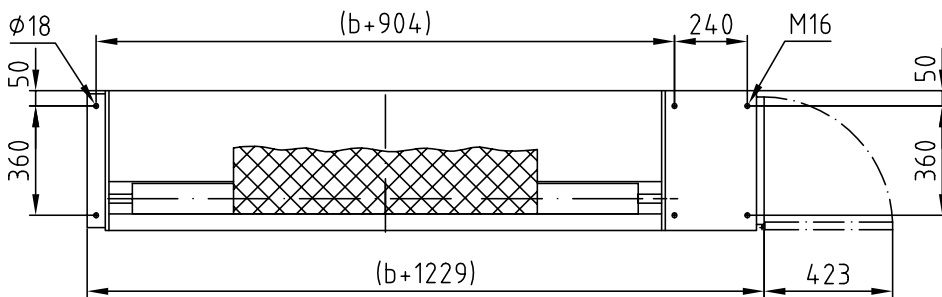
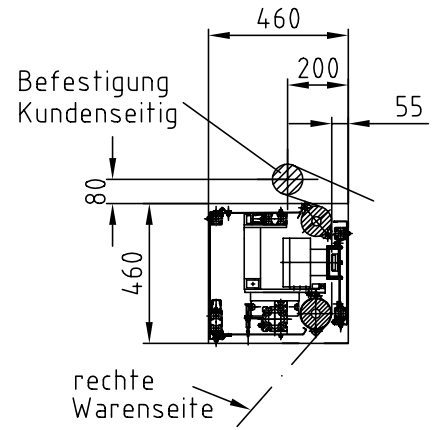
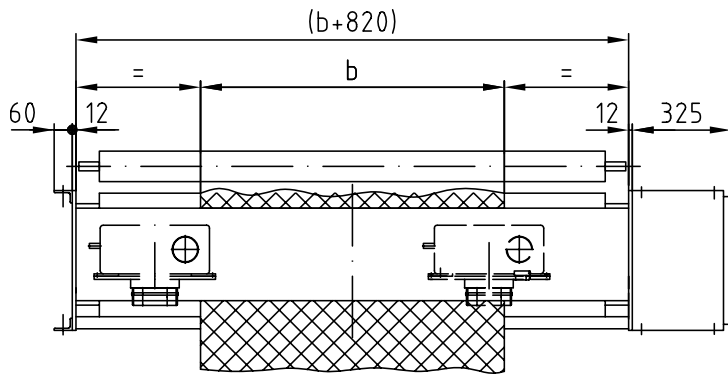

Traversierbrücke COLORSCAN CIS-12
91-013626

Mess-Systeme, Regel-Systeme, Automatisierung:

MAHLO® SICHERT QUALITÄT. WELTWEIT IN IHRER NÄHE.

Bestmögliche technische Unterstützung und Know-How-Transfer werden bei Mahlo® groß geschrieben. Dank vieler internationaler Vertretungen und Servicestationen verfügen Kunden weltweit über kompetente Unterstützung. 365 Tage im Jahr und 24 Stunden am Tag sind wir für Sie da. Kontaktieren Sie uns!

- ✓ Über 40 Servicestationen weltweit
- ✓ Servicepartner in über 100 Ländern
- ✓ Direkter Service und Ersatzteillieferung innerhalb von 24h
- ✓ Ferndiagnosesystem
- ✓ Service-Hotline: +49-180-5062456



Mahlo GmbH + Co. KG Deutschland

Donaustr. 12, 93342 Saal/Donau
Tel.: +49-9441-601-0
Fax: +49-9441-601-102
info@mahlo.com

Mahlo Italia S.R.L. Italien

Via Fiume 62, 21020 Daverio
Tel.: +39-0332-94-95-58
Fax: +39-0332-94-85-86
mahlo.italia@mahlo.com

Mahlo America Inc. USA

P.O. Box 2825, Spartanburg, S.C. 29304
Tel.: +1-864-576-62-88
Fax: +1-864-576-00-09
mahlo.america@mahlo.com

Mahlo Ouest S.P.R.L. Belgien

Quartum Center
Hütte 79 - Bte 10
4700 Eupen
Tel.: +32-87-59-69-00
Fax: +32-87-59-69-09
mahlo.ouest@mahlo.com

Mahlo España S.L. Spanien

Calle Luxemburgo nº 4
08303 Mataro (Barcelona)
Tel.: +34-938-640-549
mahlo.espana@mahlo.com

WWW.MAHLO.COM

COLORSCAN CJS-12 84-000327-004-de
Technische Änderungen vorbehalten! © Mahlo GmbH + Co. KG

